



TP. Hồ Chí Minh, ngày 13 tháng 03 năm 2021

GIẤY XÁC NHẬN KHÔNG ÁP DỤNG BẢO HÀNH

Tên: Công ty TNHH Công nghệ Y Tế Perfect Việt Nam

Địa chỉ: Lô D7/I, Đường số 1B, KCN Vĩnh Lộc, P. Bình Hưng Hòa B, Q. Bình Tân, TP. Hồ Chí Minh

Với tư cách là chủ sở hữu trang thiết bị xác nhận thiết bị dưới đây là trang thiết bị y tế sử dụng một lần, không có thông tin về cơ sở bảo hành, điều kiện và thời gian bảo hành.

Trang thiết bị y tế :

Tên trang thiết bị y tế: Dây truyền dịch tĩnh mạch có bầu

Chủng loại: Như phụ lục

Quy cách đóng gói (nếu có): 1pcs/bao

Loại trang thiết bị y tế: Loại B

Tên cơ sở sản xuất: Công ty TNHH Công nghệ Y Tế Perfect Việt Nam

Địa chỉ cơ sở sản xuất: Lô D7/I, Đường số 1B, KCN Vĩnh Lộc, P. Bình Hưng Hòa B, Q. Bình Tân, TP.HCM, Việt Nam

Người đại diện hợp pháp của cơ sở



TM. chủ tịch

LU CHIH CHIEN

KIỂU DÁNG VÀ MÃ SẢN PHẨM CỦA SẢN PHẨM DÂY

TRUYỀN DỊCH CÓ BẦU

I. Mô tả cho kết cấu cơ bản của sản phẩm:

Bộ dây truyền dịch có cấu trúc cơ bản gồm : Nắp bảo vệ kim ống (Protect cap Closure piercing); Kim ống (Closure piercing) ; Kẹp khóa mở (On/off clamp); Dây dẫn dịch (tubing); Thông khí(Air inlet); Cổng tiêm (Injection site); Bầu ghi lượng (Graduated Burette); Nắp đậy của burette (Burette cap); Van khóa trào ngược (Shut-off valve); Ống nhỏ giọt (Drip tube); Bầu chứa dịch(Drip chamber); Van kiểm soát dòng chảy (Flow regulator; đế gắn kim (Male conical fitting). Ngoài ra có thêm dây hỗ trợ treo.

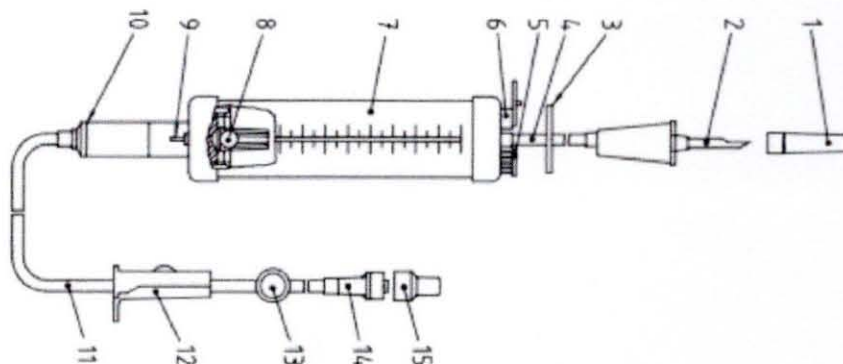

- | | |
|---|--|
| 1 protective cap of the closure-piercing device | 9 drip tube |
| 2 closure-piercing device ^a | 10 fluid filter ^c |
| 3 ON/OFF clamp | 11 tubing |
| 4 tubing | 12 flow regulator |
| 5 injection site ^b | 13 injection site ^b |
| 6 air inlet with air filter and closure | 14 male conical fitting |
| 7 graduated burette | 15 protective cap of the conical fitting |
| 8 shut-off valve | |

Sản phẩm phân thành 2 chủng lớn :

- V03181/IFBT-W/O Chủng thông thường là loại mà cổng tiêm thuốc phải sử dụng kim tiêm.
- V03181/IFBS:-W/O Chủng an toàn là loại mà cổng tiêm thuốc không cần dùng kim tiêm (Needleless/ Needle free)



❖ Hình ảnh đại diện cho V03181/IFBT-W/O:

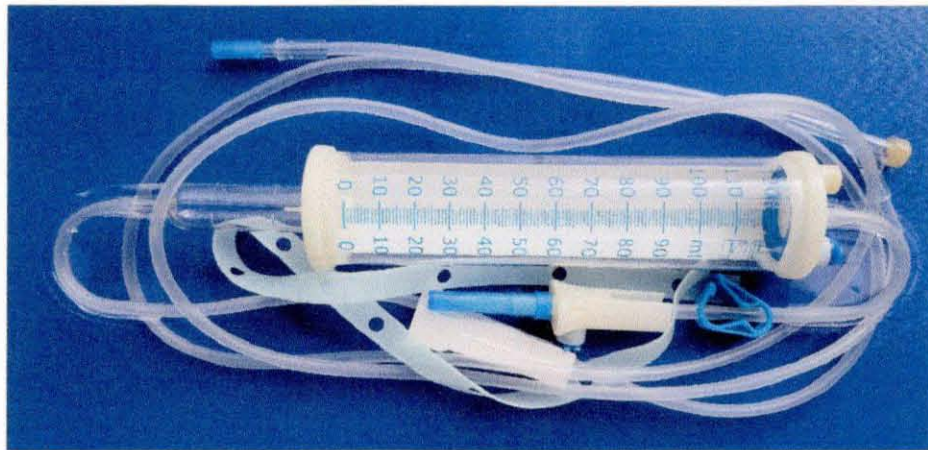
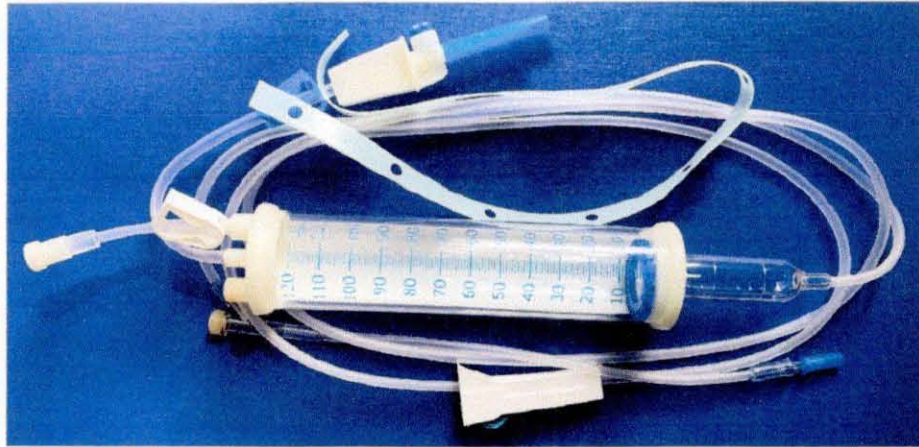

❖ Hình ảnh đại diện cho V03181/IFBS-W/O:



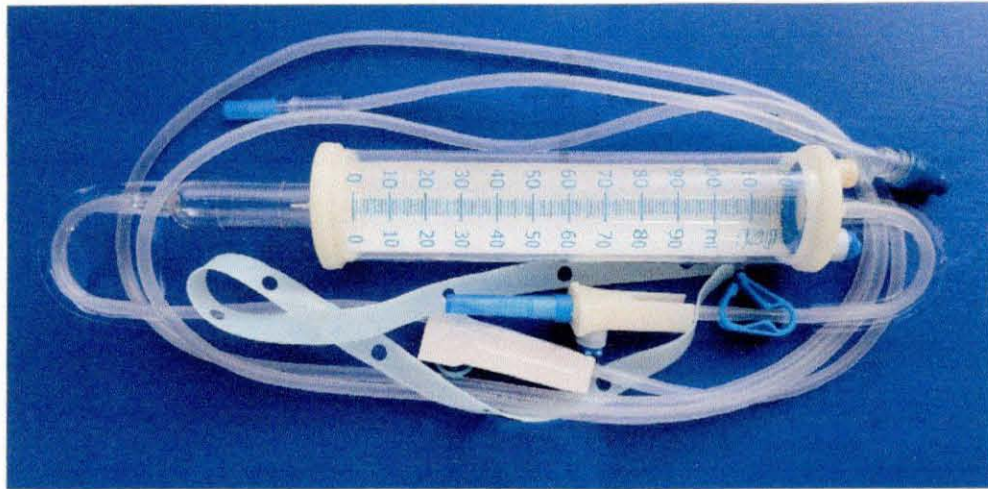





Tùy theo sự khác nhau trong hình dạng các linh kiện cấu thành như :Kim ống (Closure piercing) , ống truyền dịch (drip chamber),chiều dài dây (Tube length); Thông khí Air Inlet; Van kiểm soát dòng chảy (Flow regulator) , đế gắn kim (Male conical fitting), cổng tiếp thuốc (Injection site và thị trường tiêu thụ (market), mà có những mã sản phẩm khác nhau.

Dưới đây là bảng tóm tắt kết cấu cơ bản của từng mã sản phẩm được sử dụng các con số để biểu thị cho kết cấu của từng mã

1.Kiểu dáng kim ống (Closure piercing type): có 2 kiểu dáng



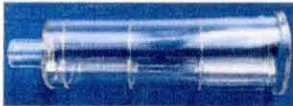



Kim ống nắm tay tròn :1	
Tay cầm kim đơn :2	

2. Kiểu dáng bầu chứa dịch (Drip chamber type)

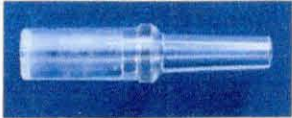
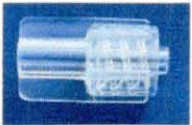
Kiểu đáy tròn : 1	
Kiểu đáy bằng :2	
Kiểu đáy bằng kèm lưới lọc dịch :3	

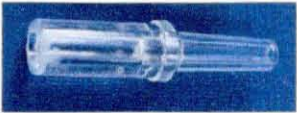

3.Kiểu dáng để gắn kim (Male conical fitting type)

Kiểu slip : 1	
Kiểu lock :2	
Kiểu lock chuyển động :3	
Kiểu slip có cánh :4	
Kiểu slip kèm lưới lọc :5	
Kiểu lock kèm lưới lọc :6	
Kiểu lock chuyển động kèm lưới lọc : 7	
Kiểu slip đế bằng : 8	

4.Cổng tiêm (Injection site)



Không cổng tiêm: 0	
Kiểu chữ Y: 1	

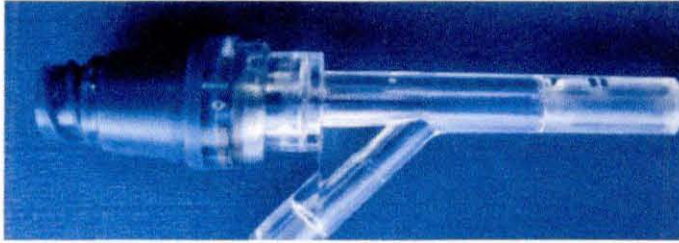

5. Cồng tiêm không dùng kim tiêm dùng trong chủng an toàn (Needleless /needle free).



6. Kiểu dáng Van kiểm soát dòng chảy (Flow regulator type)

PF : 1	
Bolar: 2	



7. Kim tiêm (Needle)

Chỉ số kim 21G~26G, Chiều dài ống kim $\frac{3}{4}$ ~1 $\frac{1}{2}$ inch.

8. Chiều dài dây (Length tube)

Bộ truyền dịch thường sử dụng dây có chiều dài trong khoảng 5~250 cm .

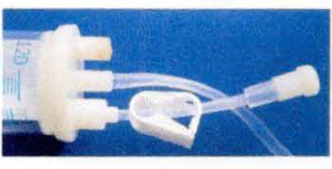
9. Kiểu dáng nắp trên ống ghi lượng (Upper cover type)

Dạng ống thông khí: 1	
Dạng van khí: 2	



10. Thị trường tiêu thụ (Market)

Trong nước dùng: 1	Taiwan dùng: 2	Thị trường khác: 3
--------------------	----------------	--------------------

II. Kết cấu từng mã sản phẩm



Model	Struction										
	Closure piercing type	Drip chamber	Tube length (cm)	Needle	Male conical fitting	Safety type	Flow regulat or	Injection site	Upper cover type	Market	Code
	1	1	160+20			1	2	1	1	1	3 A07
	1	1	160+20			2	1	1	1	1	2 A08
	1	1	160+20			3	1	1	1	1	3 A13
	1	1	160+20			2	1	1	1	1	3 A14
	1	1	160+20			5	1	1	1	1	3 A19
	1	1	160+20			6	1	1	1	1	3 A20
	1	1	160+20			7	1	1	1	1	2 A25
	1	1	160+20			8	1	1	1	1	2 A26
	2	1	160+20			1	1	1	1	1	3 A31
	2	1	160+20			2	1	1	1	1	3 A32
	2	1	160+20			3	1	1	1	1	2 A37
	2	1	160+20			4	1	1	1	1	2 A38
	2	1	160+20			5	1	1	1	1	3 A43
	2	1	160+20			8	1	1	1	1	2 A44
	2	1	160+20			7	1	1	1	1	2 A49
	2	1	160+20			1	1	1	1	1	1 A50
	1	1	160+20			1	1	1	1	1	3 F01
	1	1	160+20			1	1	1	1	1	2 F02
	1	1	160+20			3	1	1	1	1	2 F03
	1	1	160+20			2	2	1	1	1	2 F04
	2	3	160+20			1	1	1	1	1	2 F21
	2	3	160+20			2	1	1	1	1	2 F22
	2	3	160+20			1	2	1	1	1	2 F23
	2	3	160+20			2	2	1	1	1	2 F24
	1	1	160+20			1	2	1	1	1	2 F25
	1	1	160+20			2	2	1	1	1	2 F26
	1	3	160+20			1	1	1	1	1	2 F27
	1	3	160+20			2	1	1	1	1	2 F28
	1	3	160+20			1	2	1	1	1	2 F29
	1	3	160+20			2	2	1	1	1	2 F30
	2	1	160+20			1	1	1	1	1	2 F31
	2	1	160+20			2	1	1	1	1	2 F32
	2	1	160+20			1	2	1	1	1	2 F33
	2	1	160+20			2	2	1	1	1	2 F34
	1	1	160+20			5	1	1	1	1	2 F35
	1	1	160+20			6	1	1	1	1	2 F36
	1	1	160+20			5	2	1	1	1	2 F37
	1	1	160+20			6	2	1	1	1	2 F38
	2	1	160+20			5	1	1	1	1	2 F39
	2	1	160+20			6	1	1	1	1	2 F40
	2	1	160+20			5	2	1	1	1	2 F41
	2	1	160+20			6	2	1	1	1	2 F42
	2	2	160+20			3	1	1	1	1	2 F43
	2	2	160+20			4	1	1	1	1	2 F44
	2	2	160+20			5	1	1	1	1	2 F45
	2	2	160+20			6	1	1	1	1	2 F46
	2	2	160+20			7	1	1	1	1	2 F47
	2	2	160+20			8	1	1	1	1	2 F48
	1	3	150+20			1	1	1	1	1	2 F49
	1	3	150+20			2	1	1	1	1	2 F50
	1	3	160+20			3	1	1	1	1	2 G11
	1	3	160+20			4	1	1	1	1	2 G12
	1	3	180			1	1	0	1	1	2 G13
	1	3	180			1	1	0	1	1	2 G14
	1	3	180			1	1	0	1	1	2 G15
	1	3	160+20			8	1	1	1	1	2 G16
	2	3	150+20			1	1	1	1	1	2 G17
	2	3	150+20			2	1	1	1	1	2 G18
	2	3	160+20			3	1	1	1	1	2 G19
	2	3	160+20			4	1	1	1	1	2 G20
	2	3	170			1	1	0	1	1	2 G21
	2	3	170			1	1	0	1	1	2 G22
	2	3	170			1	1	0	1	1	2 G23
	2	3	160+20			8	1	1	1	1	2 G24
	1	1	150+20			1	1	1	2	2	2 G25
	1	1	150+20			2	1	1	2	2	2 G26
	1	1	160+20			3	1	1	2	2	2 G27
	1	1	160+20			4	1	1	2	2	2 G28
	1	1	170+20			5	1	1	2	2	2 G29

1	1	170+20		6	1	1	2	2	G30
1	1	160+20		7	1	1	2	2	G31
1	1	160+20		8	1	1	2	2	G32
2	1	170+20		1	1	1	2	2	G33
2	1	170+20		2	1	1	2	2	G34
2	1	160+20		3	1	1	2	2	G35
2	1	160+20		4	1	1	2	2	G36
2	1	150+20		5	1	1	2	2	G37
2	1	150+20		6	1	1	2	2	G38
2	1	160+20		7	1	1	2	2	G39
2	1	160+20		8	1	1	2	2	G40
1	1	170+20		1	1	1	2	2	G41
1	1	170+20		2	1	1	2	2	G42
1	1	160+20		3	1	1	2	2	G43
1	1	160+20		4	1	1	2	2	G44
1	1	180+20		5	1	1	2	2	G45
1	1	180+20		6	1	1	2	2	G46
1	1	160+20		7	1	1	2	2	G47
1	1	160+20		8	1	1	2	2	G48
2	1	140+20		1	1	1	2	2	G49
2	1	140+20		2	1	1	2	2	G50
2	1	160+20		3	1	1	2	2	H01
2	1	160+20		4	1	1	2	2	H02
2	1	140+20		5	1	1	2	2	H03
2	1	140+20		6	1	1	2	2	H04
2	1	160+20		7	1	1	2	2	H05
2	1	160+20		8	1	1	2	2	H06
1	2	160+20		1	1	1	2	2	H07
1	2	160+20		2	1	1	2	2	H08
1	2	160+20		3	1	1	2	2	H09
1	2	160+20		4	1	1	2	2	H10
1	2	160+20		5	1	1	2	2	H11
1	2	160+20		6	1	1	2	2	H12
1	2	160+20		7	1	1	2	2	H13
1	2	160+20		8	1	1	2	2	H14
2	2	160+20		1	1	1	2	2	H15
2	2	160+20		2	1	1	2	2	H16
2	2	160+20		3	1	1	2	2	H17
2	2	160+20		4	1	1	2	2	H18
2	2	160+20		5	1	1	2	2	H19
2	2	160+20		6	1	1	2	2	H20
2	2	160+20		7	1	1	2	2	H21
2	2	160+20		8	1	1	2	2	H22
1	3	170+20		1	1	1	2	2	H23
1	3	170+20		2	1	1	2	2	H24
1	3	160+20		3	1	1	2	2	H25
1	3	160+20		4	1	1	2	2	H26
1	3	180		1	1	0	2	2	H27
1	3	180		1	1	0	2	2	H28
1	3	180		1	1	0	2	2	H29
1	3	160+20		8	1	1	2	2	H30
2	3	150+20		1	1	1	2	2	H31
2	3	150+20		2	1	1	2	2	H32
2	3	160+20		3	1	1	2	2	H33
2	3	160+20		4	1	1	2	2	H34
2	3	170		1	1	0	2	2	H35
2	3	170		1	1	0	2	2	H36
2	3	170		1	1	0	2	2	H37
2	3	160+20		8	1	1	2	2	H38
2	1	160+20		8	1	1	1	3	H39
1	2	160+20		1	1	1	1	3	H40
1	2	160+20		2	1	1	1	3	H41
1	2	160+20		3	1	1	1	3	H42
1	2	160+20		4	1	1	1	3	H43
1	2	160+20		5	1	1	1	3	H44
1	2	160+20		6	1	1	1	3	H45
1	2	160+20		7	1	1	1	3	H46
1	2	160+20		8	1	1	1	3	H47
2	2	160+20		1	1	1	1	3	H48
2	2	160+20		2	1	1	1	3	H49
2	2	160+20		3	1	1	1	3	H50
2	2	160+20		4	1	1	1	3	I01
2	2	160+20		5	1	1	1	3	I02

V03181/IFBT
W/O

2	2	160+20		6	1	1	1	3	I03
2	2	160+20		7	1	1	1	3	I04
2	2	160+20		8	1	1	1	3	I05
1	3	160+20		1	1	1	1	3	I06
1	3	160+20		2	1	1	1	3	I07
1	3	160+20		3	1	1	1	3	I08
1	3	160+20		4	1	1	1	3	I09
1	3	180		1	1	0	1	3	I10
1	3	180		1	1	0	1	3	I11
1	3	180		1	1	0	1	3	I12
1	3	160+20		8	1	1	1	3	I13
2	3	160+20		1	1	1	1	3	I14
2	3	160+20		2	1	1	1	3	J31
2	3	160+20		3	1	1	1	3	J32
2	3	160+20		4	1	1	1	3	J33
2	3	170		1	1	0	1	3	J34
2	3	170		1	1	0	1	3	J35
2	3	170		1	1	0	1	3	J36
2	3	160+20		8	1	1	1	3	J37
1	1	160+20		1	1	1	2	3	J38
1	1	160+20		2	1	1	2	3	J39
1	1	160+20		3	1	1	2	3	J40
1	1	160+20		4	1	1	2	3	J41
1	1	160+20		5	1	1	2	3	J42
1	1	160+20		6	1	1	2	3	J43
1	1	160+20		7	1	1	2	3	J44
1	1	160+20		8	1	1	2	3	J45
2	1	160+20		1	1	1	2	3	J46
2	1	160+20		2	1	1	2	3	J47
2	1	160+20		3	1	1	2	3	J48
2	1	160+20		4	1	1	2	3	J49
2	1	160+20		5	1	1	2	3	J50
1	1	160+20		1	2	1	2	2	K01
1	1	160+20		2	2	1	2	2	K02
2	3	160+20		1	1	1	2	2	K09
2	3	160+20		2	1	1	2	2	K10
2	3	160+20		1	2	1	2	2	K11
2	3	160+20		2	2	1	2	2	K12
1	1	160+20		1	1	1	2	2	K13
1	1	160+20		2	1	1	2	2	K14
1	3	160+20		1	1	1	2	2	K15
1	3	160+20		2	1	1	2	2	K16
1	1	160+20		5	1	1	2	2	K17
1	1	160+20		6	1	1	2	2	K18
1	1	160+20		5	2	1	2	2	K19
1	1	160+20		6	2	1	2	2	K20
2	1	160+20		5	1	1	2	2	K21
2	1	160+20		6	1	1	2	2	K22
2	1	160+20		5	2	1	2	2	K23
2	1	160+20		6	2	1	2	2	K24
1	3	160+20		1	1	1	2	2	K25
1	3	160+20		2	1	1	2	2	K26
2	1	160+20		1	1	1	2	2	K27
2	1	160+20		2	1	1	2	2	K28
2	1	160+20		1	2	1	2	2	K29
2	1	160+20		2	2	1	2	2	K30
1	2	160+20		6	1	1	2	3	K47
1	2	160+20		7	1	1	2	3	K48
1	2	160+20		8	1	1	2	3	K49
2	2	160+20		1	1	1	2	3	K50
2	2	160+20		2	1	1	2	3	L01
2	2	160+20		3	1	1	2	3	L02
2	2	160+20		4	1	1	2	3	L03
2	2	160+20		5	1	1	2	3	L04
2	2	160+20		6	1	1	2	3	L05
2	2	160+20		7	1	1	2	3	L06
2	2	160+20		8	1	1	2	3	L07
1	3	160+20		1	1	1	2	3	L08
1	3	160+20		2	1	1	2	3	L09
1	3	160+20		3	1	1	2	3	L10
1	3	160+20		4	1	1	2	3	L11
1	3	180		1	1	0	2	3	L12
1	3	180		1	1	0	2	3	L13

1	3	180		1	1	0	2	3	L14
1	3	160+20		8	1	1	2	3	L15
5	3	160+20		1	1	1	2	3	L16
2	3	160+20		2	1	1	2	3	L17
2	3	160+20		3	1	1	2	3	L18
2	3	160+20		4	1	1	2	3	M13
2	3	170		1	1	0	2	3	M14
2	3	170		1	1	0	2	3	M15
2	3	170		1	1	0	2	3	M16
2	3	160+20		8	1	1	2	3	M17
1	1	180		1	1	2	2	2	M18
1	1	180		2	1	0	2	2	M19
1	1	180		3	1	0	2	2	M20
1	1	180		4	1	2	2	2	M21
1	1	180		5	1	0	2	2	M22
1	1	180		6	1	0	2	2	M23
1	1	180		7	1	0	2	2	M24
1	1	180		8	1	0	2	2	M25
2	1	180		1	1	2	2	2	M26
2	1	180		2	1	0	2	2	M27
2	1	180		3	1	0	2	2	M28
2	1	180		4	1	2	2	2	M29
2	1	180		5	1	0	2	2	M30
2	1	180		6	1	0	2	2	M31
2	1	180		7	1	0	2	2	M32
2	1	180		8	1	0	2	2	M33
1	1	180		1	1	2	1	2	M34
1	1	180		2	1	0	1	2	N07
1	1	180		3	1	0	1	2	N08
1	1	180		4	1	2	1	2	N09
1	1	180		5	1	0	1	2	N10
1	1	180		6	1	0	1	2	N11
1	1	180		7	1	0	1	2	N12
1	1	180		8	1	0	1	2	N13
2	1	180		1	1	2	1	2	N14
2	1	180		2	1	0	1	2	N15
2	1	180		3	1	0	1	2	N16
2	1	180		4	1	2	1	2	N17
2	1	180		5	1	0	1	2	N18
2	1	180		6	1	0	1	2	N19
2	1	180		7	1	0	1	2	N20
2	1	180		8	1	0	1	2	N21
1	2	180		1	1	2	1	2	N22
4	2	180		2	1	0	1	2	N23
1	2	180		3	1	0	1	2	N24
1	2	180		4	1	2	1	2	N25
1	2	180		5	1	0	1	2	N26
1	2	180		6	1	0	1	2	N27
1	2	180		7	1	0	1	2	N28
1	2	180		8	1	0	1	2	N29
2	2	180		1	1	2	1	2	N30
2	2	180		2	1	0	1	2	N31
2	2	180		3	1	0	1	2	N32
2	2	180		4	1	2	1	2	N33
2	2	180		5	1	0	1	2	N34
2	2	180		6	1	0	1	2	N35
2	2	180		7	1	0	1	2	N36
2	2	180		8	1	0	1	2	N37
2	3	180		8	1	0	1	2	N38
2	2	180		1	1	2	1	2	N39
2	2	180		2	1	0	1	2	N40
2	2	180		3	1	0	1	2	N41
2	2	180		4	1	2	1	2	N42
1	2	180		2	1	0	1	3	N43
1	2	180		3	1	0	1	2	N44
1	2	170		4	1	2	1	2	N45
1	2	170		5	1	0	1	2	N46
1	2	170		6	1	0	1	2	N47
1	2	170		7	1	0	1	2	N48
2	2	170		6	1	0	1	2	N49
2	2	170		7	1	0	1	2	N50
1	1	160+20		1	V	1	1	2	F06
1	1	160+20		2	V	1	1	2	F07

2	1	160+20		3 V	1	1	1	2	F08
1	1	160+20		4 V	1	1	1	2	F09
2	3	160+20		1 V	2	1	1	2	F10
2	3	160+20		2 V	2	1	1	2	F11
1	1	160+20		7 V	1	1	1	2	F12
1	1	160+20		8 V	1	1	1	2	F13
2	3	160+20		1 V	1	1	1	2	F14
2	3	160+20		2 V	1	1	1	2	F15
1	1	160+20		3 V	1	1	1	2	F16
2	1	160+20		4 V	1	1	1	2	F17
2	1	160+20		5 V	1	1	1	2	F18
2	1	150+20		1 V	2	1	1	2	F19
2	1	160+20		7 V	1	1	1	2	F20
1	1	160+20		1 V	1	1	1	2	F117
1	1	160+20		2 V	1	1	1	2	F118
1	1	160+20		1 V	2	1	1	2	F119
1	3	160+20		2 V	2	1	1	2	F120
1	3	160+20		1 V	1	1	1	2	F121
1	3	160+20		2 V	2	1	1	2	F122
2	1	160+20		1 V	1	1	1	3	F123
2	1	160+20		2 V	1	1	1	3	F124
2	1	160+20		1 V	2	1	1	3	F125
1	1	160+20		2 V	2	1	1	3	F126
1	1	160+20		5 V	1	1	1	2	F127
1	1	160+20		6 V	1	1	1	2	F128
1	1	160+20		5 V	2	1	1	2	F129
1	1	160+20		6 V	2	1	1	2	F130
2	1	160+20		5 V	1	1	1	2	F131
2	1	160+20		6 V	1	1	1	2	F132
2	1	160+20		5 V	2	1	1	2	F133
2	1	160+20		6 V	2	1	1	2	F134
1	2	160+20		2 V	1	1	1	2	F135
1	2	160+20		3 V	1	1	1	2	F136
1	2	160+20		4 V	1	1	1	2	F137
1	2	160+20		5 V	1	1	1	2	F138
1	2	160+20		6 V	1	1	1	2	G05
1	2	160+20		7 V	1	1	1	2	G06
1	2	160+20		8 V	1	1	1	2	G07
2	2	160+20		1 V	1	1	1	2	G08
2	2	160+20		2 V	1	1	1	2	G09
2	2	160+20		3 V	1	1	1	2	G10
1	1	160+20		1 V	2	1	2	2	K03
1	1	160+20		2 V	2	1	2	2	K04
2	3	160+20		1 V	1	1	2	2	K05
2	1	160+20		2 V	1	1	2	2	K06
2	3	160+20		1 V	1	1	2	2	K07
2	3	160+20		2 V	1	1	2	2	K08
1	1	160+20		1 V	1	1	2	2	K31
1	1	160+20		2 V	1	1	2	2	K32
1	3	160+20		1 V	2	1	2	2	K33
1	3	160+20		2 V	2	1	2	2	K34
1	3	160+20		1 V	1	1	2	2	K35
1	3	160+20		2 V	1	1	2	2	K36
2	1	160+20		1 V	2	1	2	2	K37
2	3	160+20		2 V	2	1	2	2	K38
2	1	160+20		1 V	1	1	2	2	K39
2	1	160+20		2 V	1	1	2	2	K40
1	1	160+20		5 V	1	1	2	2	K41
1	1	160+20		6 V	1	1	2	2	K42
1	1	160+20		5 V	2	1	2	2	K43
1	1	160+20		6 V	2	1	2	2	K44
2	1	160+20		5 V	1	1	2	2	K45
2	1	160+20		6 V	1	1	2	2	K46
2	1	160+20		5 V	2	1	2	2	M35
2	1	160+20		6 V	2	1	2	2	M36
1	1	160+20		4 V	1	1	2	2	M37
1	1	160+20		5 V	1	1	2	2	M38
1	1	160+20		6 V	1	1	2	2	M39
1	1	160+20		7 V	1	1	2	2	M40
1	1	160+20		8 V	1	1	2	2	M41
2	1	150+20		1 V	1	1	2	2	M42
2	1	150+20		2 V	1	1	2	2	M43
2	1	160+20		3 V	1	1	2	2	M44

V03181/IFBTS
W/O

Y
T
M
S

2	1	160+20		4 V	1	1	2	2	M45
2	1	150+20		5 V	1	1	2	2	M46
2	1	150+20		6 V	1	1	2	2	M47
2	1	160+20		7 V	1	1	2	2	M48
2	1	160+20		8 V	1	1	2	2	M49
1	1	160+20		1 V	1	1	2	2	M50
1	1	160+20		2 V	1	1	2	2	N01
1	1	160+20		3 V	1	1	2	2	N02
1	1	160+20		4 V	1	1	2	2	N03
1	1	150+20		5 V	1	1	2	2	N04
1	1	150+20		6 V	1	1	2	2	N05
1	1	160+20		7 V	1	1	2	2	N06
1	1	160+20		8 V	1	1	2	2	I36
2	1	160+20		1 V	1	1	2	2	I37
2	1	160+20		2 V	1	1	2	2	I38
2	1	160+20		3 V	1	1	2	2	I39
2	1	160+20		4 V	1	1	2	2	I40
2	1	160+20		5 V	1	1	2	2	I41
2	1	160+20		6 V	1	1	2	2	I42
2	1	160+20		7 V	1	1	2	2	I43
2	1	160+20		8 V	1	1	2	2	I44
1	2	160+20		1 V	1	1	2	2	I45
1	2	160+20		2 V	1	1	2	2	I46
1	2	160+20		3 V	1	1	2	2	I47
1	2	160+20		4 V	1	1	2	2	I48
1	2	160+20		5 V	1	1	2	2	I49
1	2	160+20		6 V	1	1	2	2	I50
1	2	160+20		7 V	1	1	2	2	J01
1	2	160+20		8 V	1	1	2	2	J02
2	2	160+20		1 V	1	1	2	2	J03
2	2	160+20		2 V	1	1	2	2	J04
2	2	160+20		3 V	1	1	2	2	J05
2	2	160+20		4 V	1	1	2	2	J06
2	2	160+20		5 V	1	1	2	2	J07
2	2	160+20		6 V	1	1	2	2	J08
2	2	160+20		7 V	1	1	2	2	J09
2	2	160+20		8 V	1	1	2	2	J10
1	3	150+20		1 V	1	1	2	2	J11
1	3	150+20		2 V	1	1	2	2	J12
1	3	160+20		3 V	1	1	2	2	J13
1	3	160+20		4 V	1	1	2	2	J14
1	3	180		1 V	1	0	2	2	J15
1	3	180		1 V	1	0	2	2	J16
1	3	180		1 V	1	0	2	2	J17
1	3	160+20		8 V	1	1	2	2	J18
2	3	150+20		1 V	1	1	2	2	J19
2	3	150+20		2 V	1	1	2	2	J20
2	3	160+20		3 V	1	1	2	2	J21
2	3	160+20		4 V	1	1	2	2	J22
2	3	170		1 V	1	0	2	2	J23
2	3	170		1 V	1	0	2	2	J24
2	3	170		1 V	1	0	2	2	J25
2	3	160+20		8 V	1	1	2	2	J26
2	1	160+20		8 V	1	1	1	3	J27
1	2	160+20		1 V	1	1	1	3	J28
1	2	160+20		2 V	1	1	1	3	J29
1	2	160+20		3 V	1	1	1	3	J30

